

Комод К87-02

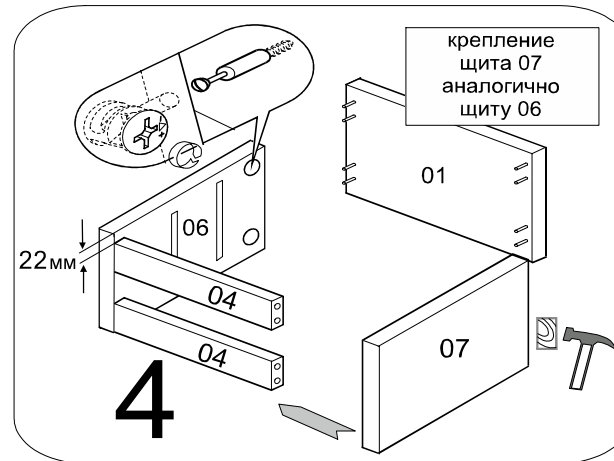

Сборку производите на чистой ровной поверхности и не прилагайте излишних усилий

направляющая L300 4 комплекта	планка соединительная 1 шт.	винт UB3x10 24 шт.			
стяжка эксцентриковая 8 шт.	шкант 8x30 40 шт.	саморез 3x16 16 шт.	держатель 16 шт.		
евровинт 5x38 8 шт.	евровинт 6,3x9,5 16 шт.	гвоздь 1,6x25 38 шт.	наконечник H-5 4 шт.	винт 4x25 4 шт.	ручка 4 шт.

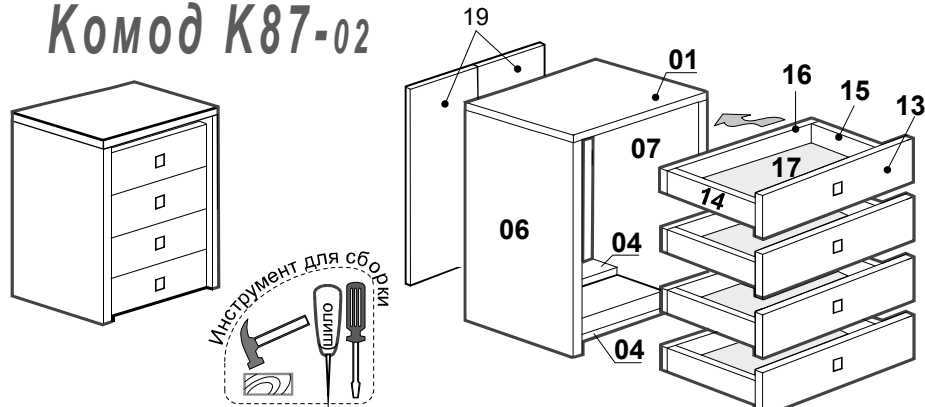
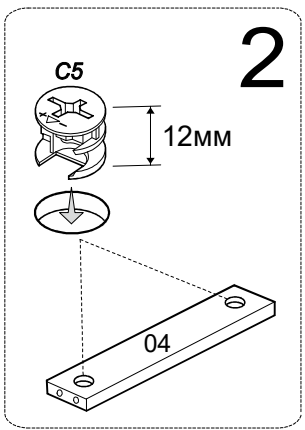

Внимание! Впишите в маркировочный ярлык изделия согласно паспорта

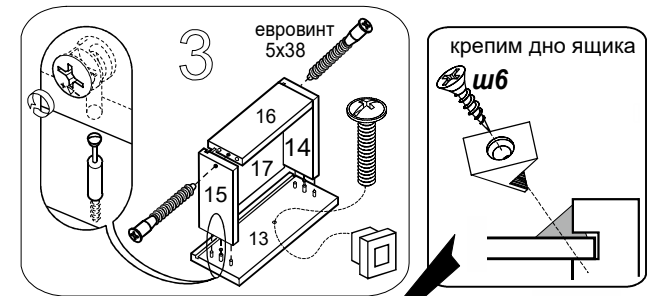
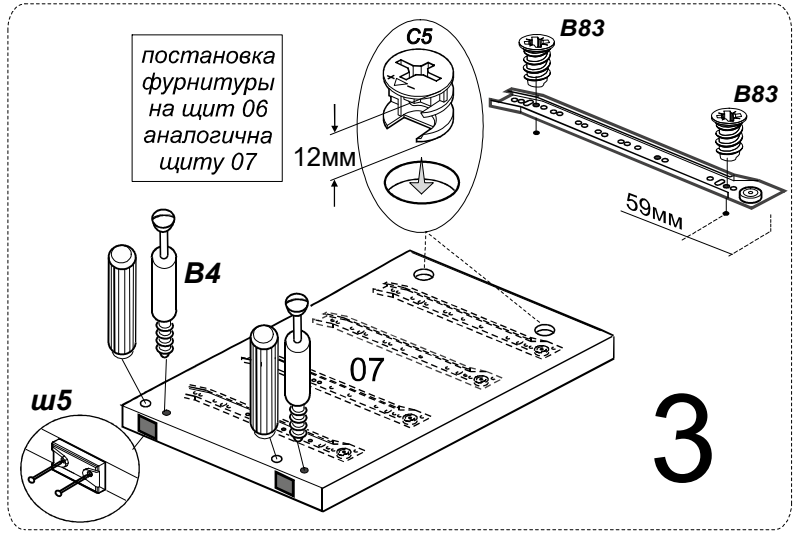

6 сборка ящика

